

# RENERO R



R E N E R O



**SET UP**  
per passaggio escursione  
da 90 mm a 120 mm

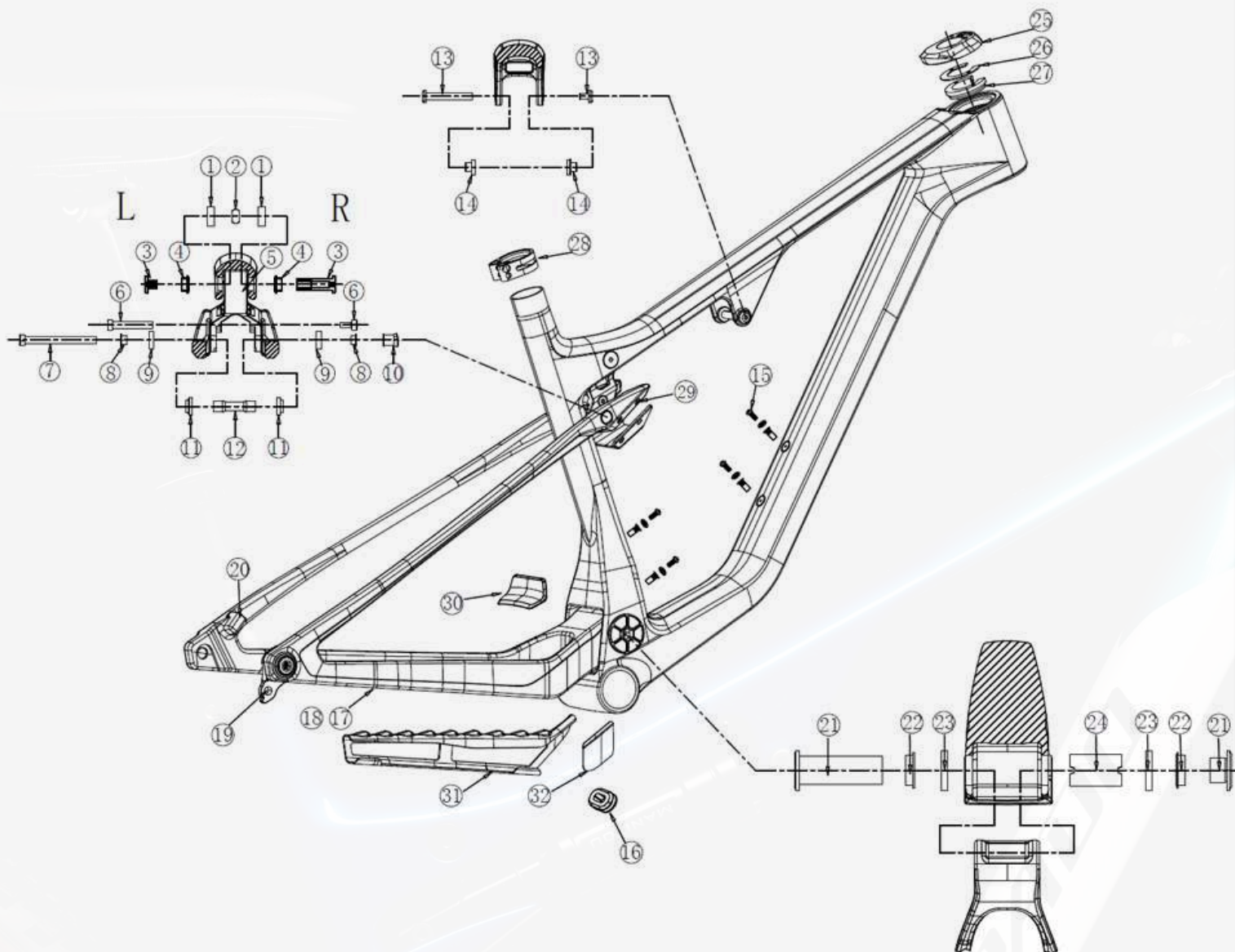

- 1.** Sgonfiare ammortizzatore.
- 2.** Allentare e togliere il perno numero 7 e liberare l'ammortizzatore.
- 3.** Togliere e conservare a parte gli spessori numero 11 (serviranno per il ripristino a 90mm).
- 4.** Assemblare il perno 7 nella sua posizione assicurandosi di inserire nel mezzo il distanziale 12.
- 5.** Spostare l'ammortizzatore in posizione 120mm e inserire il perno 6 a chiusura.
- 6.** Rigonfiare l'ammortizzatore come da sag desiderato.
- 7.** Eseguire le operazioni in ordine inverso per il passaggio da 120 mm a 90 mm



*TORPADO*

R E N E R O

